

# 傾斜架台

(20度×1段 ラック付)

## 仕様書

ADAK20-1S

製造元  
株式会社ソーラーDo  
〒400-0062 山梨県甲府市池田2-7-17

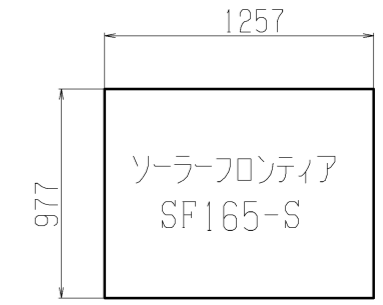

H=35  
 尺度 : 1/25

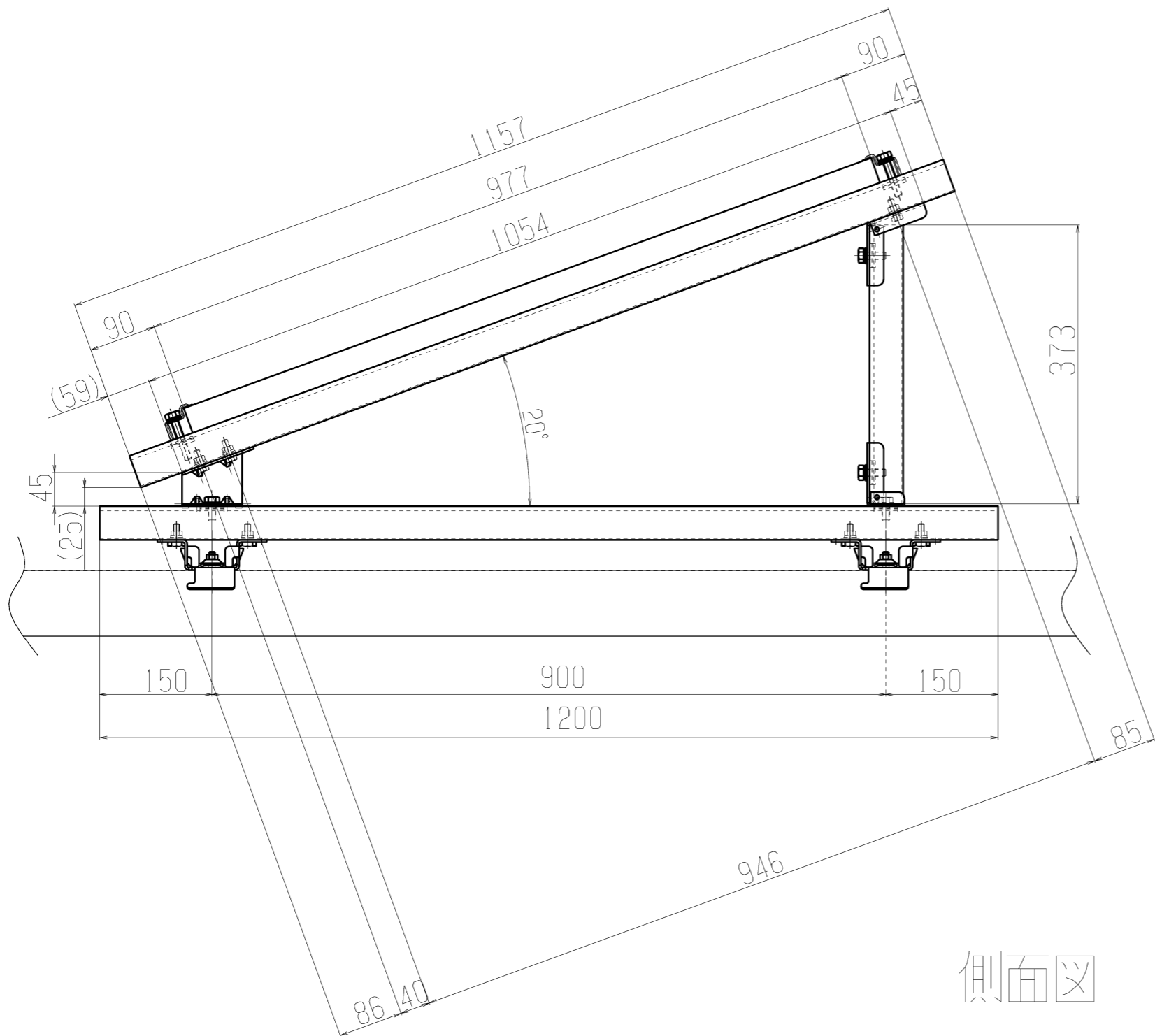

側面図

【使用材料】				
材料	型式	数量	単位	備考
重ね式折板金具088	AD088-2	4	個	別部材
壁材フリーレール 1200	-	2	本	別部材、定尺2.5m無償支給品を、カット+穴加工(4穴)
壁材フリーレール 1157	-	2	本	定尺2.5m無償支給品を、カット+穴加工(3穴)
壁材フリーレール 373	-	2	本	端材(無償支給品)を、カット加工
アングル金具 A20° チャンネル仕様	ADA-A20S	2	個	
アングル金具 B20°	ADA-B20	2	個	
アングル金具 C チャンネル仕様	ADA-CS	2	個	
M8X25 ボルト (ドブメッキ)	-	6	個	
M8 パネ座金 (ドブメッキ)	-	6	個	
M8 平座金 (ドブメッキ)	-	6	個	
M8 ナット (ドブメッキ)	-	6	個	
パネル押え (片側) 35mm	SBL-35	4	個	SB-55-35 片押え (35mm) 金具ボルトセット55
M10X55 ボルト (SUS材)	-	4	個	SB-55-35 片押え (35mm) 金具ボルトセット55
M10 パネ座金 (SUS材)	-	4	個	SB-55-35 片押え (35mm) 金具ボルトセット55
M10 平座金 (SUS材)	-	4	個	SB-55-35 片押え (35mm) 金具ボルトセット55
角中ナット M10	-	12	個	ソーラーDo様より無償支給
M10X25 ボルト (SUS材)	-	4	個	
M10 パネ座金 (SUS材)	-	4	個	
M10 平座金 (SUS材)	-	4	個	

JIS B0408 C級  
 打ち抜き普通寸法許容差 (単位 : mm)

基準寸法の区分	C級
6以下	±0.3
6を超え 30以下	±0.5
30を超え 120以下	±0.8
120を超え 400以下	±1.2
400を超え 1000以下	±2.0
1000を超え 2000以下	±3.0

曲げ及び絞り普通寸法許容差 (単位 : mm)

基準寸法の区分	C級
6以下	±0.5
6を超え 30以下	±1
30を超え 120以下	±1.5
120を超え 400以下	±2.5
400を超え 1000以下	±4.0
1000を超え 2000以下	±6.0

指示無き寸法公差は、JIS B0408 C級に準ずる。 CADPAC

年月日	内容	担当	年月日	内容	担当	発注社	図番	ADAK20-1S	仕上、処理	ソーラーフロンティア L1257×W977×H35		
△			△						無し			
△			△						素材、所要寸法			
△			△						ZAM t=3.2 (金具)			
△			△			検図	設計	年月日	尺度	品名	20度×1段オリジナル架台 チャンネル仕様	(株)ソーラーDo
△			△			仲野	仲野	2014/02/11	1/5			



